



## VERSLAG VAN ONDERZOEK

<b>Nr. onderzoek:</b>	330627/16
<b>Datum onderzoek:</b>	17/10/2012
<b>Aard onderzoek:</b>	Gelijkvormigheidsonderzoek van een elektrische installatie
<b>Type lokaal:</b>	Vakantie woning n° 65
<b>Plaats onderzoek:</b>	Vakantiewoningen Zee & Polder Lombardsijdelaan 8434 Westende
<b>Eigenaar:</b>	Zee & Polder – Hyboma Wilgenstraat 39 - 8610 Kortemark
<b>Installateur:</b>	Hap Elektro bvba <b>BTW (of Ik):</b> 0839.695.148
<b>Inspecteur:</b>	Krist Vansuypeene
<b>Netbeheerder:</b>	EANDIS <b>Tellernummer :</b> Niet aanwezig

<b>Onderzoek</b>	De installatie werd gecontroleerd volgens de voorschriften van het A.R.E.I. art. 86 en 270		
<u>Dienstspanning:</u>	1N 400V		
<u>Aankomstleiding:</u>	VOBST 16mm <sup>2</sup>		
<u>Max. beveiliging:</u>	40 A		
<u>Isolati weerstand:</u>	588 MΩ		
<u>Aardingsweerstand:</u>	4 Ω	<u>Aardelektrode:</u>	Ius
<u>Algemene differentieelstroominrichting:</u>	IΔn: 300 mA	In: 40 A	Type: A
<u>Aantal kringen:</u>	A tot K		
<u>Bijkomende differentieelstroominrichting:</u>	IΔn: 30 mA	In: 40 A	Type: A
	Voor kringen nrs.: I tot K		

**Inbreuken** Geen

**BESLUIT** De installatie is conform met het A.R.E.I. en mag in dienst gesteld worden.

De algemene differentieelschakelaar is verzegeld met een loodje met het teken E.T.  
Het ééndraadschema en opstellingschema werden voor gezien getekend.

Het controlebezoek voorzien door art. 271 van het A.R.E.I. moet uiterlijk plaats hebben op: 17/10/2037.

De Inspecteur,

Krist Vansuypeene



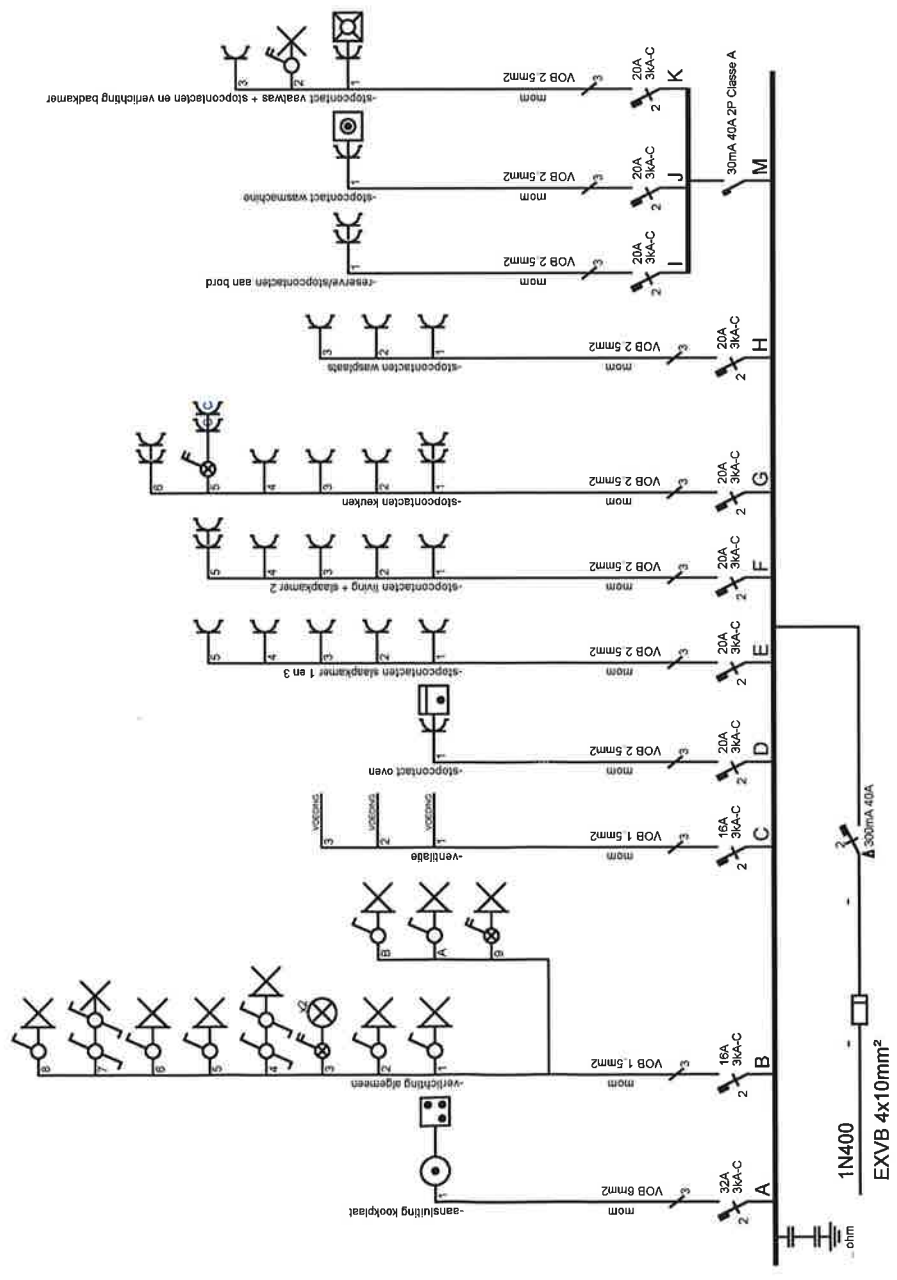

**HAP ELEKTRO BVBA**  
 ZWEVEZELESTRAAT 35  
 8820 TORHOUT  
 TEL 0475/24 38 47  
 TEL 0474/43 28 29  
 FAX 050/22 04 37  
 BE.0839.695.148

Verantw. uitvoering  
 11/10/2012

Zee & Polder Woning 65  
 Lombardsijdeaan - Bamburgstraat  
 8434 Westende

Afgev. erkend organisme  
 11/10/2012  
**ETI** ELECTRO-TEST V.Z.W.-ASBL  
 HAÏST VANSUYPRENE  
 Inspecteur  
 G.s.n.: 0475/871.867

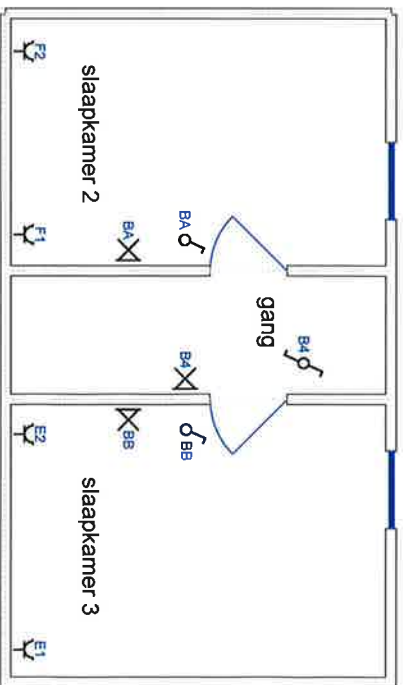
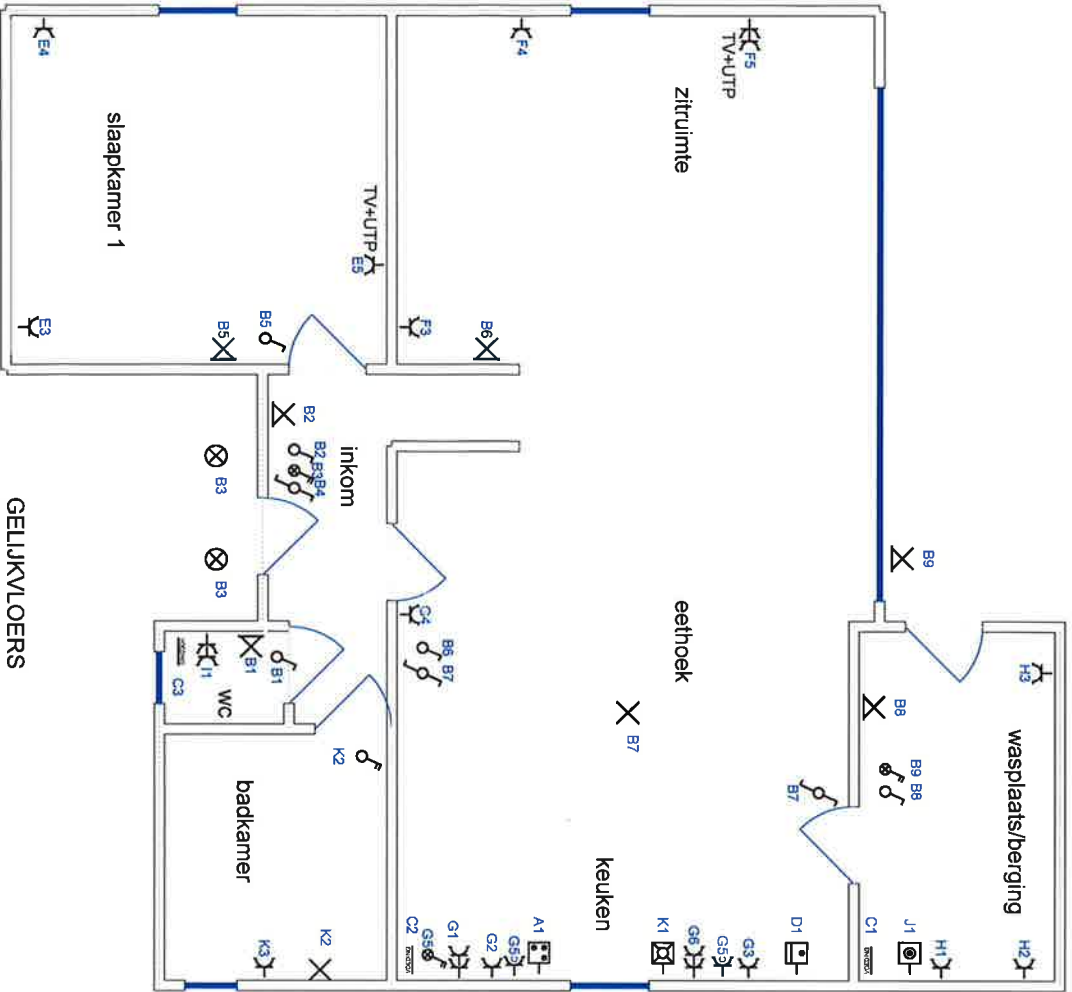

ZEE & POLDER  
 WONING 65  
 8434 WESTENDE  
 SITUATIESCHEMA

HAP ELEKTRO BVBA  
 ZWEVEZELESTRAAT 35  
 8820 TORHOUT  
 BE 0839.695.148